

1. Прикручиваем подпятник к поворотному колесу с тормозом и без тормоза, болтом М10*25 с гайкой М10. Рис.1



Рис 1

2. Прикручиваем 2 перфорированных уголка L-750 к подпятнику с колесом и тормозом, и 2 уголка L-1250 к подпятнику с колесом без тормоза болтами М6*12 с гайкой М6. Рис. 2

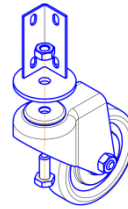

Рис 2

3. Прикручиваем к собранному перфорированному уголку L-750 6 уголков жесткости 1 болтом М6*12 с гайкой М6. (2 возле подпятника, 2 по середине стойки и 2 с другого конца, отступив 3 отверстия.) Рис.3

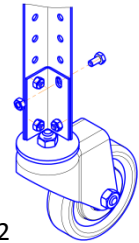

Рис 3

4. Прикручиваем к собранному перфорированному уголку L-1250 6 уголков жесткости 1 болтом М6*12 с гайкой М6 (на таком же расстоянии как в пункте 3) Рис.4

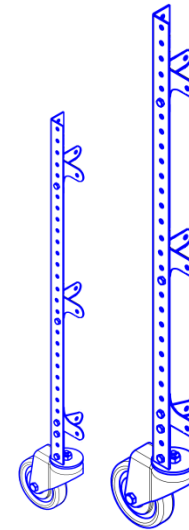

Рис 5

5. Прикручиваем полки 600*1200 болтом М6*12 и гайкой М6 к уголкам. Рис.5

6. Вставляем пластиковую заглушку в трубку, прикручиваем уголок жесткости болтом М8*16 к трубке. Рис 6.

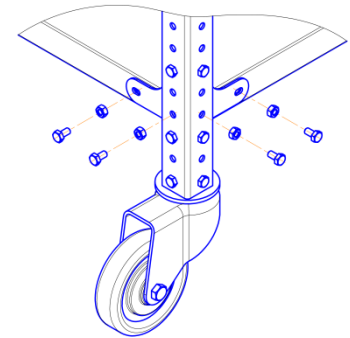

Рис 6

7. Прикручиваем собранную ручку к тележке Рис 7.

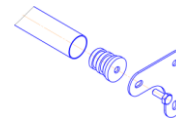

Рис 7

8. Прикручиваем перфорированный экран к тележке со стороны перфорированного уголка L-1250 рис 8.

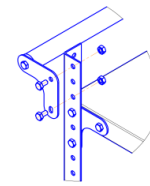

Рис 8

9. Прикручиваем ограждение к тележке с торца Рис 9.

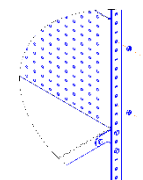

Рис 9

10. Если Вы собрали все по инструкции у Вас должно получиться изделие как на Рис 10.

Хорошей работы!

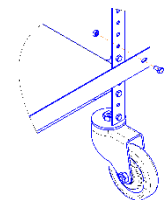
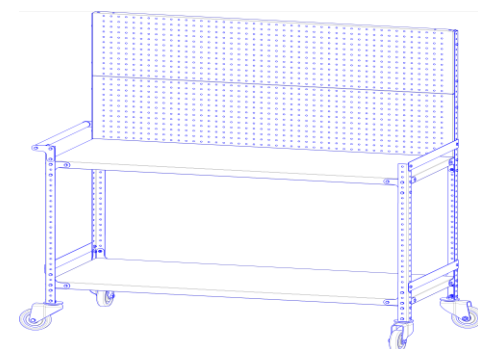

Рис 10